

Fiche produit

SafeU®FloorHolderA est le support pour le plancher SafeU®Floor, compatible avec les couvertures en plaques ondulées. Le support est produit en aluminium. Il répartit la charge de façon uniforme et garantit une stabilité optimale du plancher SafeU®Floor. L'ensemble formé par le support, le plancher et les crochets de la gamme SafeU® constitue un équipement qui répond aux exigences de la norme EN 516, norme européenne d'application pour accessoires préfabriqués pour couverture - installations pour accès au toit - passerelles, plans de marche et escabeaux.

SafeU®FloorHolderA assure le maintien des planchers disposés aussi bien verticalement que horizontalement. Il s'emboîte et se verrouille facilement sur l'extrémité du crochet SafeU®Wave. Sa surface antidérapante et sa fixation au crochet constituent un élément de sécurité inégalé. Sa légèreté permet un montage rapide et aisé. Les crochets restent accessibles pour sécuriser les personnes individuellement via leurs EPI ou via l'installation de la ligne de vie rigide SafeU®Lifeline.

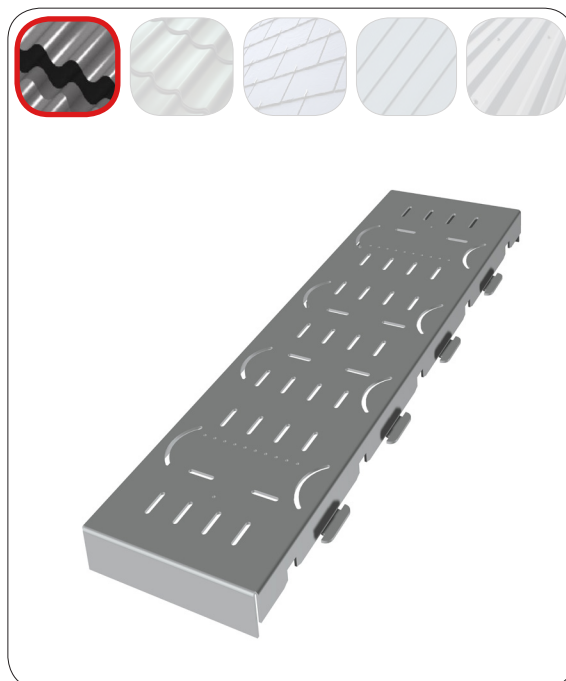

Caractéristiques techniques

référence produit

RS 14 0150

Matériaux

Aluminium
épaisseur 3 mm

Normes

Répond à la norme EN516-1-C* en association avec la liste ci-dessous
Marquage CE
réaction au feu classe A1

Dimensions

L 830 x l 240 x h 48 mm

Poids

2100g

Conditionnement

2 pièces par paquet, poids total 4,2 kg
dimensions L 830 x l 240 x h 100 mm
60 pièces par palette, poids total 160kg
dimensions L 1200 x l 1000 x h 800 mm

Avantages

- **sûr** : conforme à la norme EN 516*
- **économique** : montage ultra simple et rapide
- **durable** : aluminium, peut rester en place pour interventions ultérieures
- **écologique** : 100% recyclable

Accessoires compatibles EN516-1-C

SafeU®Floor	RS 14 0140
SafeU®Clip	RS 14 0170
SafeU®Wave	RS 10 0010

*ce produit doit être monté suivant les notices de montage de RMB-BOX