

## **Montagehandleiding**

### **Veiligheidsinstructies**

- om het risico op snijwonden te vermijden tijdens het plaatsen, wordt het gebruik van werkhandschoenen aangeraden.
- om elk risico op valpartijen te voorkomen, is het belangrijk om zich te beveiligen, zelfs tijdens de fase van het monteren van de haken.
- Deze haak kan gebruikt worden als individuele veiligheidshaak (voor één enkele persoon)
- het is belangrijk de plekken van het dak die mogelijk een valrisico inhouden goed te kiezen en er haken te plaatsen.
- de installateur zorgt voor een voorafgaande kwaliteitscontrole van het hout. Hij monteert de uitrustingen alleen op gezond hout met voldoende minimale vereiste houtkwaliteit van categorie C18.
- de haak dient op een dakspaar geplaatst te worden met een breedte van minstens 50 mm.
- De bevestigingsschroeven moeten worden geplaatst in het midden van de dragende dakspaar.
- Bij montage op de daksparen die minder breed zijn, geniet een SafeU®Bracket-steun RS 11 0100 de voorkeur. (zie punt 3' van de montage-instructies hieronder)
- Indien de positie van de haak niet samenvalt met deze van de dakspaar, dient een plaatsingsrail SafeU®Bracket gebruikt te worden, die de beide daksparen verbindt.
- Tijdens een val of bij een grote belasting op de haak is het volkomen normaal dat het opstaande deel omplooit. Dit deel werkt als een valdemper. Van zodra een haak dienst heeft gedaan voor het dempen van een schok, dient deze vervangen te worden.
- Het is belangrijk erover te waken zich op elk punt tijdens de werken in de hoogte te beschermen tegen valpartijen, door de wetgeving die van kracht is in het land na te leven.

### **Montage-instructies**

1. markeer de montageplaatsen om het geheel van de werkzone te omvatten, door rekening te houden met toekomstige interventies.
2. De pannen verwijderen op de plek van de montage

### **Indien de breedte van de dakspaar 50mm of groter is:**

3. Indien de positie van de haak overeenkomt met deze van de dakspaar, schroeft u de haak rechtstreeks op de dakspaar met behulp van twee schroeven met minimale afmetingen van 8 x 80mm.

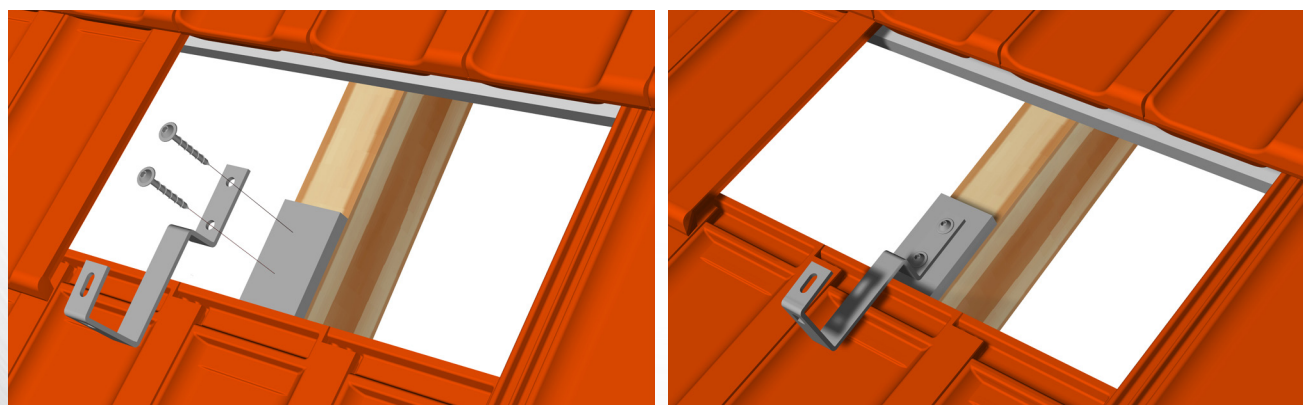

## Montage-instructies (vervolg)

4. Indien de positie van de haak niet samenvalt met deze van de dakspaar: om de haak te kunnen plaatsen tussen de daksparran, bevestigt u eerst de plaatsingsrail op de daksparran met 4 schroeven van minimaal 8 x 80mm en schroeft u de haak op deze rail met de meegeleverde slotbouten van 8 x 20 mm.

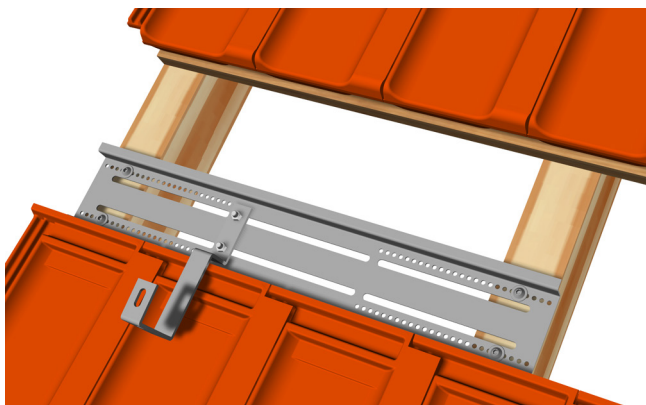
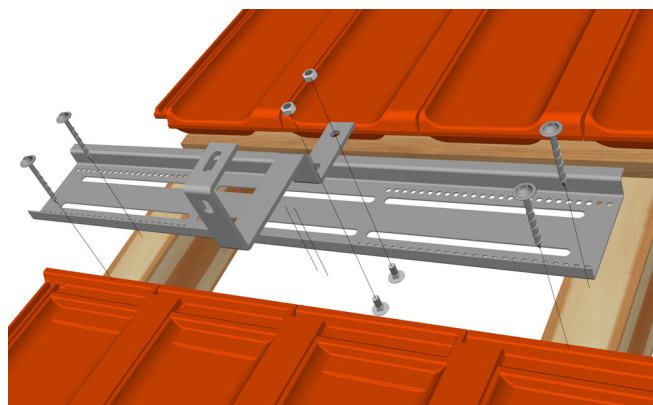

5. Indien de speling tussen de daksparran groter is dan 0,72m, gebruikt u de koppeling SafeU®BracketExtension, die het mogelijk maakt de beide rails te verbinden. De minimale afstand tussen twee daksparran bedraagt dan 1,65m.

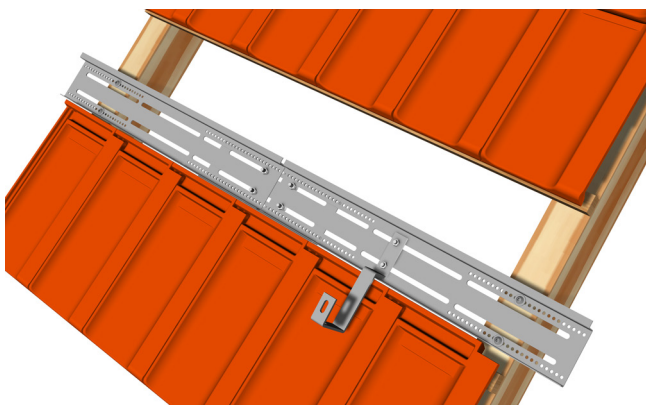
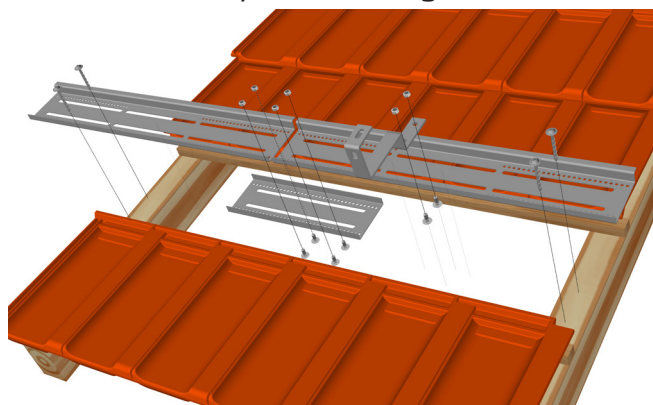

### Indien de breedte van de dakspaar tussen 24 en 50mm ligt:

3' Bevestig de steun met minstens 4 schroeven van 6 x 80mm, hetzij 2 per dakspaar. Deze schroefafmeting voorkomt dat het hout gaat splijten. Schroef de haak op deze rail met de meegeleverde slotbouten van 8 x 20 mm. **De haak mag in geen geval rechtstreeks op de dunne daksparran geschroefd worden, omwille van het risico op losrukking!**

6. Plaats de pannen opnieuw en maak een kleine inkeping voor de doorvoer van de haak



#### Leveringen:

de houtschroeven worden niet meegeleverd met de steunen en haken. Deze kunnen echter apart besteld worden:

6 x 80 mm	0184806 80	per 100 stuks
8 x 80 mm	0184808 80	per 100 stuks
10 x 100 mm	0184810 100	per 50 stuks